

# Фасонные изделия ПОЛИМЕРТЕПЛО.PRO



Теплоизолированные фасонные изделия системы ПОЛИМЕРТЕПЛО.PRO предназначены для создания новых и реконструкции существующих тепловых сетей, созданных с использованием гибких полимерных теплоизолированных армированных труб ИЗОПРОФЛЕКС-115А, ИЗОПРОФЛЕКС-А и ИЗОПРОФЛЕКС-75А.

Изделия полностью изготавливаются в заводских условиях и имеют необходимую толщину теплоизоляции, обеспечивающую минимальные тепловые потери.

Монтаж фасонных изделий осуществляется при помощи специализированного гидравлического инструмента.

Фасонные изделия ПОЛИМЕРТЕПЛО.PRO предназначены для эксплуатации на трубопроводах с допустимыми рабочими давлениями в трубопроводе до 1,0 МПа и рабочей температурой до 115°C.

Система ПОЛИМЕРТЕПЛО.PRO включает в себя следующие виды фасонных изделий:

- отвод 90 град;
- тройник прямой;
- тройник угловой.

Всю необходимую информацию по фасонным изделиям ПОЛИМЕРТЕПЛО.PRO, а также другую актуальную информацию по продукции Группы ПОЛИМЕРТЕПЛО можно получить на нашем веб-сайте:

[https://polymerteplo.ru/products/polymerteplo\\_pro/](https://polymerteplo.ru/products/polymerteplo_pro/)

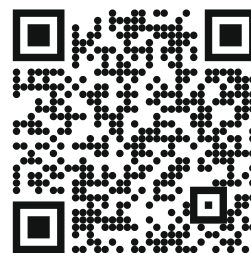

## Отвод 90 гр ПОЛИМЕРТЕПЛО.PRO

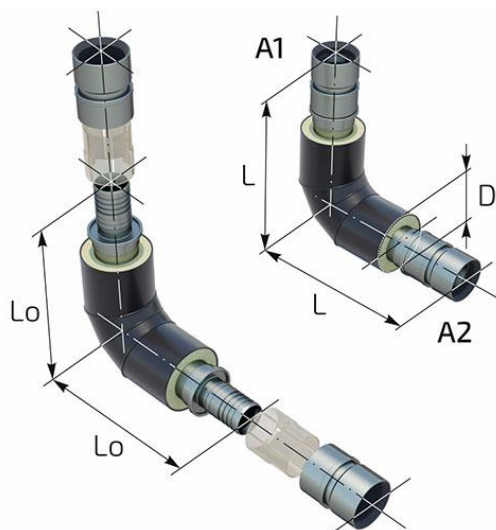

Отвод 90гр ПОЛИМЕРТЕПЛО.PRO применяется для изменения направления потока жидкости в трубопроводе на угол 90°; изготавливается без изменения внутреннего сечения (т.е.  $A1=A2$ ). Используется преимущественно в тех случаях, когда собственной гибкости трубы не достаточно для осуществления поворота теплотрассы — например, в стесненных условиях, при прокладке трубопровода в каналах.

Изделие поставляется в комплекте с гильзами и втулками полимерными.

Монтаж фасонного изделия осуществляется при помощи специального гидравлического инструмента.

После монтажа трубопровода требуется проведение работ по тепло- и гидроизоляции мест соединения отвода с трубой. Для изоляции стыковых соединений рекомендуем использовать специально подобранные комплекты изоляции стыка и теплоизоляционный материал (в виде пенопакетов).

По специальному заказу возможно изготовление изделия с параметрами, отличными от приведенных в таблице (например, с увеличенной длиной плеча отвода, уменьшением/увеличением внутреннего сечения изделия и т.д.).

### Номенклатура и основные размерные характеристики отводов 90гр ПОЛИМЕРТЕПЛО.PRO

	Типоразмер (A1-A2)	Обозначение	D, мм	Lo/L, мм	Масса*, кг
1	40-40	Отвод 90гр ПОЛИМЕРТЕПЛО.PRO 40-40 нерж.	90	250/252	1,90 (2,25)
2	50-50	Отвод 90гр ПОЛИМЕРТЕПЛО.PRO 50-50 нерж.	100	285/315	3,10 (4,83)
3	63-63	Отвод 90гр ПОЛИМЕРТЕПЛО.PRO 63-63 нерж.	110	300/326	4,30 (5,86)
4	75-75	Отвод 90гр ПОЛИМЕРТЕПЛО.PRO 75-75 нерж.	125	350/375	5,80 (8,38)
5	90-90	Отвод 90гр ПОЛИМЕРТЕПЛО.PRO 90-90 нерж.	145	375/402	7,10 (11,97)
6	110-110	Отвод 90гр ПОЛИМЕРТЕПЛО.PRO 110-110 нерж.	160	410/433	10,60 (16,64)
7	125-125	Отвод 90гр ПОЛИМЕРТЕПЛО.PRO 125-125 нерж.	180	450/474	14,40 (22,73)
8	140-140	Отвод 90гр ПОЛИМЕРТЕПЛО.PRO 140-140 нерж.	200	465/490	14,90 (24,89)
9	160-160	Отвод 90гр ПОЛИМЕРТЕПЛО.PRO 160-160 нерж.	225	500/525	18,70 (29,04)

\* В скобках указана масса изделия в комплекте с гильзами и втулками полимерными

Условное обозначение изделия состоит из:

- наименования — «отвод 90гр»;
- торгового наименования — «ПОЛИМЕРТЕПЛО.PRO»;
- типоразмера, соответствующего типоразмерам фитингов на торцах изделия, перечисленных через символ "-" (A1-A2);
- слова «нерж.» — указателя на изготовление изделия из нержавеющей стали.

Пример обозначения в заказной спецификации:

Теплоизолированный отвод для поворота трубопровода ИЗОПРОФЛЕКС-115А 110/160 на угол 90°:

- *Отвод 90гр ПОЛИМЕРТЕПЛО.PRO 110-110 нерж. — 1 шт*

## Тройник прямой ПОЛИМЕРТЕПЛО.PRO

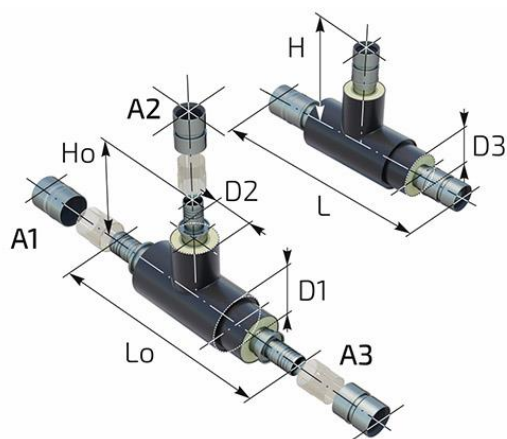

Тройник прямой ПОЛИМЕРТЕПЛО.PRO предназначен для слияния/деления потоков транспортируемой жидкости при ответвлении трубопровода в одной плоскости с основным трубопроводом.

Типоразмер тройника характеризуется типоразмерами присоединяемых напорных полимерных труб, перечисленных через символ "-" в последовательности А1-А2-А3, где

- А1 — входной патрубок;
- А2 — ответвление;
- А3 — выходной патрубок;

Тройники поставляются в комплекте с гильзами и втулками полимерными.

Монтаж тройника прямого ПОЛИМЕРТЕПЛО.PRO осуществляется при помощи специального гидравлического инструмента.

После монтажа трубопровода требуется проведение работ по тепло- и гидроизоляции мест соединения тройника с трубой. Для изоляции стыковых соединений рекомендуем использовать специально подобранные комплекты изоляции стыка и теплоизоляционный материал (в виде пенопакетов).

По специальному заказу возможно изготовление изделия с параметрами, отличными от приведенных в таблице (например, с увеличенной длиной плеч тройника и т.д.).

### Номенклатура и основные размерные характеристики тройников прямых ПОЛИМЕРТЕПЛО.PRO

	Типоразмер (А1-А2-А3)	Обозначение	D1-D2-D3, мм	Lo/L, мм	Ho/H, мм	Масса*, кг
1	40-40-40	Тройник прямой ПОЛИМЕРТЕПЛО.PRO 40-40-40 нерж.	90-90-90	430/434	225/227	2,30 (2,83)
2	50-40-40	Тройник прямой ПОЛИМЕРТЕПЛО.PRO 50-40-40 нерж.	100-90-90	505/537	230/232	2,20 (3,42)
3	50-50-40	Тройник прямой ПОЛИМЕРТЕПЛО.PRO 50-50-40 нерж.	100-100-90	515/547	265/295	3,20 (5,11)
4	50-40-50	Тройник прямой ПОЛИМЕРТЕПЛО.PRO 50-40-50 нерж.	100-90-100	500/560	230/232	3,40 (5,31)
5	50-50-50	Тройник прямой ПОЛИМЕРТЕПЛО.PRO 50-50-50 нерж.	100-100-100	510/570	265/295	3,60 (6,20)
6	63-40-50	Тройник прямой ПОЛИМЕРТЕПЛО.PRO 63-40-50 нерж.	110-90-100	555/611	235/237	3,70 (5,54)
7	63-50-50	Тройник прямой ПОЛИМЕРТЕПЛО.PRO 63-50-50 нерж.	110-100-100	565/621	270/300	4,20 (6,73)
8	63-63-50	Тройник прямой ПОЛИМЕРТЕПЛО.PRO 63-63-50 нерж.	110-110-100	575/631	285/311	4,60 (7,06)
9	63-40-63	Тройник прямой ПОЛИМЕРТЕПЛО.PRO 63-40-63 нерж.	110-90-110	530/582	235/237	4,20 (5,97)
10	63-50-63	Тройник прямой ПОЛИМЕРТЕПЛО.PRO 63-50-63 нерж.	110-100-110	540/592	270/300	4,60 (7,06)
11	63-63-63	Тройник прямой ПОЛИМЕРТЕПЛО.PRO 63-63-63 нерж.	110-110-110	550/602	285/311	5,00 (7,39)
12	75-40-63	Тройник прямой ПОЛИМЕРТЕПЛО.PRO 75-40-63 нерж.	125-90-110	590/641	243/245	5,00 (7,26)

	Типоразмер (A1-A2-A3)	Обозначение	D1-D2-D3, мм	Lo/L, мм	Ho/H, мм	Масса*, кг
13	75-50-63	Тройник прямой ПОЛИМЕРТЕПЛО.PRO 75-50-63 нерж.	125-100-110	600/651	278/308	6,30 (9,25)
14	75-63-63	Тройник прямой ПОЛИМЕРТЕПЛО.PRO 75-63-63 нерж.	125-110-110	620/671	293/319	6,60 (9,48)
15	75-75-63	Тройник прямой ПОЛИМЕРТЕПЛО.PRO 75-75-63 нерж.	125-125-110	626/677	313/338	7,00 (10,37)
16	75-40-75	Тройник прямой ПОЛИМЕРТЕПЛО.PRO 75-40-45 нерж.	125-90-125	570/620	243/245	6,30 (9,05)
17	75-50-75	Тройник прямой ПОЛИМЕРТЕПЛО.PRO 75-50-75 нерж.	125-100-125	580/630	278/308	6,60 (10,04)
18	75-63-75	Тройник прямой ПОЛИМЕРТЕПЛО.PRO 75-63-75 нерж.	125-110-125	590/640	293/319	7,00 (10,37)
19	75-75-75	Тройник прямой ПОЛИМЕРТЕПЛО.PRO 75-75-75 нерж.	125-125-125	606/656	313/338	7,30 (11,16)
20	90-40-75	Тройник прямой ПОЛИМЕРТЕПЛО.PRO 90-40-75 нерж.	125-90-125	645/697	253/255	7,00 (10,90)
21	90-50-75	Тройник прямой ПОЛИМЕРТЕПЛО.PRO 90-50-75 нерж.	145-100-125	645/697	288/318	7,90 (12,49)
22	90-63-75	Тройник прямой ПОЛИМЕРТЕПЛО.PRO 90-63-75 нерж.	145-110-125	665/717	303/329	8,30 (12,82)
23	90-75-75	Тройник прямой ПОЛИМЕРТЕПЛО.PRO 90-75-75 нерж.	145-125-125	681/733	323/348	8,50 (13,51)
24	90-90-75	Тройник прямой ПОЛИМЕРТЕПЛО.PRO 90-90-75 нерж.	145-145-125	701/753	338/365	9,00 (15,16)
25	90-40-90	Тройник прямой ПОЛИМЕРТЕПЛО.PRO 90-40-90 нерж.	145-90-145	600/653	253/255	8,20 (13,25)
26	90-50-90	Тройник прямой ПОЛИМЕРТЕПЛО.PRO 90-50-90 нерж.	145-100-145	610/663	288/318	8,60 (14,34)
27	90-63-90	Тройник прямой ПОЛИМЕРТЕПЛО.PRO 90-63-90 нерж.	145-110-145	620/673	303/329	8,70 (14,37)
28	90-75-90	Тройник прямой ПОЛИМЕРТЕПЛО.PRO 90-75-90 нерж.	145-125-145	636/689	323/348	9,20 (15,36)
29	90-90-90	Тройник прямой ПОЛИМЕРТЕПЛО.PRO 90-90-90 нерж.	145-145-145	656/709	338/365	9,90 (17,21)
30	110-40-90	Тройник прямой ПОЛИМЕРТЕПЛО.PRO 110-40-90 нерж.	160-90-145	660/710	260/262	9,60 (15,23)
31	110-50-90	Тройник прямой ПОЛИМЕРТЕПЛО.PRO 110-50-90 нерж.	160-100-145	660/710	295/325	9,70 (16,02)
32	110-63-90	Тройник прямой ПОЛИМЕРТЕПЛО.PRO 110-63-90 нерж.	160-110-145	690/740	310/336	10,20 (16,45)
33	110-75-90	Тройник прямой ПОЛИМЕРТЕПЛО.PRO 110-75-90 нерж.	160-125-145	696/746	330/355	10,70 (17,44)
34	110-90-90	Тройник прямой ПОЛИМЕРТЕПЛО.PRO 110-90-90 нерж.	160-145-145	706/756	345/372	11,60 (19,49)
35	110-110-90	Тройник прямой ПОЛИМЕРТЕПЛО.PRO 110-110-90 нерж.	160-160-145	730/780	365/388	12,60 (21,07)
36	110-40-110	Тройник прямой ПОЛИМЕРТЕПЛО.PRO 110-40-110 нерж.	160-90-160	640/686	260/262	10,00 (16,22)
37	110-50-110	Тройник прямой ПОЛИМЕРТЕПЛО.PRO 110-50-110 нерж.	160-100-160	650/696	295/325	10,50 (17,40)
38	110-63-110	Тройник прямой ПОЛИМЕРТЕПЛО.PRO 110-63-110 нерж.	160-110-160	660/706	310/336	11,00 (17,83)
39	110-75-110	Тройник прямой ПОЛИМЕРТЕПЛО.PRO 110-75-110 нерж.	160-125-160	676/722	330/355	11,90 (19,23)
40	110-90-110	Тройник прямой ПОЛИМЕРТЕПЛО.PRO 110-90-110 нерж.	160-145-160	696/742	345/372	12,90 (21,37)
41	110-110-110	Тройник прямой ПОЛИМЕРТЕПЛО.PRO 110-110-110 нерж.	160-160-160	710/756	365/388	14,60 (23,66)
42	125-40-110	Тройник прямой ПОЛИМЕРТЕПЛО.PRO 125-40-110 нерж.	180-90-160	690/737	270/272	14,40 (21,76)
43	125-50-110	Тройник прямой ПОЛИМЕРТЕПЛО.PRO 125-50-110 нерж.	180-100-160	700/747	305/335	13,00 (21,05)

	Типоразмер (A1-A2-A3)	Обозначение	D1-D2-D3, мм	Lo/L, мм	Ho/H, мм	Масса*, кг
44	125-63-110	Тройник прямой ПОЛИМЕРТЕПЛО.PRO 125-63-110 нерж.	180-110-160	720/767	320/346	13,50 (21,48)
45	125-75-110	Тройник прямой ПОЛИМЕРТЕПЛО.PRO 125-75-110 нерж.	180-125-160	726/773	340/365	14,20 (22,67)
46	125-90-110	Тройник прямой ПОЛИМЕРТЕПЛО.PRO 125-90-110 нерж.	180-145-160	756/803	355/382	15,10 (24,72)
47	125-110-110	Тройник прямой ПОЛИМЕРТЕПЛО.PRO 125-110-110 нерж.	180-160-160	770/817	375/398	16,60 (26,81)
48	125-125-110	Тройник прямой ПОЛИМЕРТЕПЛО.PRO 125-125-110 нерж.	180-180-160	780/827	385/409	17,10 (28,45)
49	125-40-125	Тройник прямой ПОЛИМЕРТЕПЛО.PRO 125-40-125 нерж.	180-90-180	660/708	270/272	13,00 (21,51)
50	125-50-125	Тройник прямой ПОЛИМЕРТЕПЛО.PRO 125-50-125 нерж.	180-100-180	670/718	305/335	13,60 (22,80)
51	125-63-125	Тройник прямой ПОЛИМЕРТЕПЛО.PRO 125-63-125 нерж.	180-110-180	680/728	320/346	14,20 (23,33)
52	125-75-125	Тройник прямой ПОЛИМЕРТЕПЛО.PRO 125-75-125 нерж.	180-125-180	696/744	340/365	15,20 (24,84)
53	125-90-125	Тройник прямой ПОЛИМЕРТЕПЛО.PRO 125-90-125 нерж.	180-145-180	716/764	355/382	16,70 (27,47)
54	125-110-125	Тройник прямой ПОЛИМЕРТЕПЛО.PRO 125-110-125 нерж.	180-160-180	730/778	375/398	17,20 (28,55)
55	125-125-125	Тройник прямой ПОЛИМЕРТЕПЛО.PRO 125-125-125 нерж.	180-180-180	750/798	385/409	19,80 (32,30)
56	140-40-125	Тройник прямой ПОЛИМЕРТЕПЛО.PRO 140-40-125 нерж.	200-90-180	720/769	280/282	19,30 (28,64)
57	140-50-125	Тройник прямой ПОЛИМЕРТЕПЛО.PRO 140-50-125 нерж.	200-100-180	720/769	315/345	14,20 (24,23)
58	140-63-125	Тройник прямой ПОЛИМЕРТЕПЛО.PRO 140-63-125 нерж.	200-110-180	740/789	330/356	14,70 (24,66)
59	140-75-125	Тройник прямой ПОЛИМЕРТЕПЛО.PRO 140-75-125 нерж.	200-125-180	766/815	350/375	15,40 (25,85)
60	140-90-125	Тройник прямой ПОЛИМЕРТЕПЛО.PRO 140-90-125 нерж.	200-145-180	776/825	365/392	16,30 (27,90)
61	140-110-125	Тройник прямой ПОЛИМЕРТЕПЛО.PRO 140-110-125 нерж.	200-160-180	790/839	375/398	17,40 (29,58)
62	140-125-125	Тройник прямой ПОЛИМЕРТЕПЛО.PRO 140-125-125 нерж.	200-180-180	810/859	395/419	19,00 (32,33)
63	140-140-125	Тройник прямой ПОЛИМЕРТЕПЛО.PRO 140-140-125 нерж.	200-200-180	830/879	415/440	21,00 (35,15)
64	140-40-140	Тройник прямой ПОЛИМЕРТЕПЛО.PRO 140-40-140 нерж.	200-90-200	700/750	280/282	14,80 (24,96)
65	140-50-140	Тройник прямой ПОЛИМЕРТЕПЛО.PRO 140-50-140 нерж.	200-100-200	710/760	315/345	15,30 (26,15)
66	140-63-140	Тройник прямой ПОЛИМЕРТЕПЛО.PRO 140-63-140 нерж.	200-110-200	720/770	330/356	15,90 (26,68)
67	140-75-140	Тройник прямой ПОЛИМЕРТЕПЛО.PRO 140-75-140 нерж.	200-125-200	736/786	350/375	16,90 (28,17)
68	140-90-140	Тройник прямой ПОЛИМЕРТЕПЛО.PRO 140-90-140 нерж.	200-145-200	756/806	365/392	17,90 (30,32)
69	140-110-140	Тройник прямой ПОЛИМЕРТЕПЛО.PRO 140-110-140 нерж.	200-160-200	770/820	375/398	19,60 (32,61)
70	140-125-140	Тройник прямой ПОЛИМЕРТЕПЛО.PRO 140-125-140 нерж.	200-180-200	790/840	395/419	21,60 (35,75)
71	140-140-140	Тройник прямой ПОЛИМЕРТЕПЛО.PRO 140-140-140 нерж.	200-200-200	810/860	415/440	22,60 (37,58)
72	160-40-140	Тройник прямой ПОЛИМЕРТЕПЛО.PRO 160-40-140 нерж.	225-90-200	775/825	293/295	22,80 (33,14)
73	160-50-140	Тройник прямой ПОЛИМЕРТЕПЛО.PRO 160-50-140 нерж.	225-100-200	775/825	328/358	17,70 (28,73)
74	160-63-140	Тройник прямой ПОЛИМЕРТЕПЛО.PRO 160-63-140 нерж.	225-110-200	785/835	343/369	18,00 (28,96)

	Типоразмер (А1-А2-А3)	Обозначение	D1-D2-D3, мм	Lo/L, мм	Ho/H, мм	Масса*, кг
75	160-75-140	Тройник прямой ПОЛИМЕРТЕПЛО.PRO 160-75-140 нерж.	225-125-200	801/851	363/388	18,00 (29,45)
76	160-90-140	Тройник прямой ПОЛИМЕРТЕПЛО.PRO 160-90-140 нерж.	225-145-200	821/871	378/405	19,90 (32,50)
77	160-110-140	Тройник прямой ПОЛИМЕРТЕПЛО.PRO 160-110-140 нерж.	225-160-200	855/905	398/421	21,00 (34,18)
78	160-125-140	Тройник прямой ПОЛИМЕРТЕПЛО.PRO 160-125-140 нерж.	225-180-200	855/905	408/432	22,80 (37,13)
79	160-140-140	Тройник прямой ПОЛИМЕРТЕПЛО.PRO 160-140-140 нерж.	225-200-200	875/925	428/453	24,90 (40,06)
80	160-160-140	Тройник прямой ПОЛИМЕРТЕПЛО.PRO 160-160-140 нерж.	225-225-200	901/951	443/468	36,00 (41,33)
81	160-40-160	Тройник прямой ПОЛИМЕРТЕПЛО.PRO 160-40-160 нерж.	225-90-225	730/780	293/295	17,50 (28,02)
82	160-50-160	Тройник прямой ПОЛИМЕРТЕПЛО.PRO 160-50-160 нерж.	225-100-225	740/790	328/358	18,00 (29,20)
83	160-63-160	Тройник прямой ПОЛИМЕРТЕПЛО.PRO 160-63-160 нерж.	225-110-225	750/800	343/369	18,00 (29,13)
84	160-75-160	Тройник прямой ПОЛИМЕРТЕПЛО.PRO 160-75-160 нерж.	225-125-225	766/816	363/388	19,00 (30,63)
85	160-90-160	Тройник прямой ПОЛИМЕРТЕПЛО.PRO 160-90-160 нерж.	225-145-225	786/836	378/405	20,80 (33,57)
86	160-110-160	Тройник прямой ПОЛИМЕРТЕПЛО.PRO 160-110-160 нерж.	225-160-225	800/850	398/421	22,60 (35,96)
87	160-125-160	Тройник прямой ПОЛИМЕРТЕПЛО.PRO 160-125-160 нерж.	225-180-225	820/870	408/432	24,70 (39,21)
88	160-140-160	Тройник прямой ПОЛИМЕРТЕПЛО.PRO 160-140-160 нерж.	225-200-225	840/890	428/453	25,80 (41,13)
89	160-160-160	Тройник прямой ПОЛИМЕРТЕПЛО.PRO 160-160-160 нерж.	225-225-225	866/916	443/468	27,80 (43,31)

\* В скобках указана масса изделия в комплекте с гильзами и втулками полимерными

Условное обозначение изделия состоит из:

- наименования — «тройник прямой»;
- торгового наименования — «ПОЛИМЕРТЕПЛО.PRO»;
- типоразмера, соответствующего типоразмерам фитингов на торцах изделия, перечисленных через символ «-» (в порядке А1-А2-А3);
- слова «нерж.» — указателя на изготовление изделия из нержавеющей стали.

Пример обозначения в заказной спецификации:

Теплоизолированный тройник  
ПОЛИМЕРТЕПЛО.PRO с ответвлением в одной  
плоскости с основным трубопроводом,  
изготовленный из нержавеющей стали,  
для разветвления трубопровода  
ИЗОПРОФЛЕКС-115А с типоразмерами напорной  
трубы 110, 63 и 110 (А1, А2 и А3 соответственно):

– *Тройник прямой ПОЛИМЕРТЕПЛО.PRO  
110-63-110 нерж. — 1 шт*

## Тройник угловой ПОЛИМЕРТЕПЛО.PRO

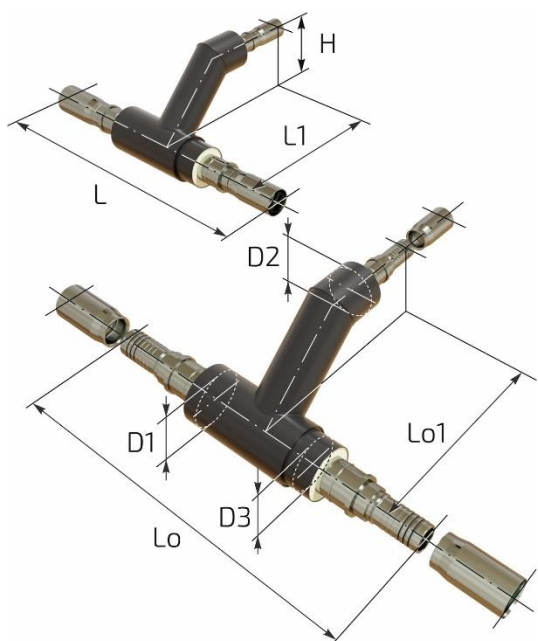

Тройник угловой ПОЛИМЕРТЕПЛО.PRO предназначен для слияния/деления потоков транспортируемой жидкости при ответвлении трубопровода в другую плоскость относительно основного трубопровода.

Типоразмер тройника характеризуется типоразмерами присоединяемых напорных полимерных труб, перечисленных через символ "-" в последовательности А1-А2-А3, где

- А1 — входной патрубок;
- А2 — ответвление;
- А3 — выходной патрубок;

Тройник угловой характеризуется тем, что основной трубопровод изготавливается без изменения внутреннего сечения (т.е. А1=А3). Тройник угловой левый/правый изготавливается с уменьшением внутреннего сечения (т.е. А1>А3).

Тройник угловой левый и тройник угловой правый различаются направлением ответвления — соответственно вверх влево и вверх вправо относительно основного трубопровода.

Тройники поставляются в комплекте с гильзами и втулками полимерными.

Монтаж тройника углового ПОЛИМЕРТЕПЛО.PRO осуществляется при помощи специального гидравлического инструмента.

После монтажа трубопровода требуется проведение работ по тепло- и гидроизоляции мест соединения тройника с трубой. Для изоляции стыковых соединений рекомендуем использовать специально подобранные комплекты изоляции стыка и теплоизоляционный материал (в виде пенопакетов).

По специальному заказу возможно изготовление изделия с параметрами, отличными от приведенных в таблице (например, с увеличенной длиной плеч тройника и т.д.).

## Номенклатура и основные размерные характеристики тройников угловых ПОЛИМЕРТЕПЛО.PRO

	Типоразмер (A1-A2-A3)	Обозначение	D1-D2-D3, мм	Lo/L, мм	Lo1/L1, мм	H, мм	Масса*, кг
1	40-40-40	Тройник угловой ПОЛИМЕРТЕПЛО.PRO 40-40-40 нерж.	90-90-90	430/434	379/381	190	3,04 (3,57)
2	50-40-40	Тройник угловой левый** ПОЛИМЕРТЕПЛО.PRO 50-40-40 нерж.	100-90-90	505/537	384/386	195	3,52 (4,74)
3	50-50-40	Тройник угловой левый ПОЛИМЕРТЕПЛО.PRO 50-50-40 нерж.	100-100-90	515/547	426/456	200	4,16 (6,07)
4	50-40-50	Тройник угловой ПОЛИМЕРТЕПЛО.PRO 50-40-50 нерж.	100-90-100	500/560	384/386	195	3,76 (5,67)
5	50-50-50	Тройник угловой ПОЛИМЕРТЕПЛО.PRO 50-50-50 нерж.	100-100-100	510/570	426/456	200	4,40 (7,00)
6	63-40-50	Тройник угловой левый ПОЛИМЕРТЕПЛО.PRO 63-40-50 нерж.	110-90-100	555/611	389/391	200	4,64 (6,48)
7	63-50-50	Тройник угловой левый ПОЛИМЕРТЕПЛО.PRO 63-50-50 нерж.	110-100-100	565/621	431/461	205	4,96 (7,49)
8	63-63-50	Тройник угловой левый ПОЛИМЕРТЕПЛО.PRO 63-63-50 нерж.	110-110-100	575/631	453/479	210	6,08 (8,54)
9	63-40-63	Тройник угловой ПОЛИМЕРТЕПЛО.PRO 63-40-63 нерж.	110-90-110	530/582	389/391	200	4,64 (6,41)
10	63-50-63	Тройник угловой ПОЛИМЕРТЕПЛО.PRO 63-50-63 нерж.	110-100-110	540/592	431/461	205	4,96 (7,42)
11	63-63-63	Тройник угловой ПОЛИМЕРТЕПЛО.PRO 63-63-63 нерж.	110-110-110	550/602	453/479	210	6,08 (8,47)
12	75-40-63	Тройник угловой левый ПОЛИМЕРТЕПЛО.PRO 75-40-63 нерж.	125-90-110	590/641	397/399	208	6,16 (8,42)
13	75-50-63	Тройник угловой левый ПОЛИМЕРТЕПЛО.PRO 75-50-63 нерж.	125-100-110	600/651	439/469	213	6,64 (9,59)
14	75-63-63	Тройник угловой левый ПОЛИМЕРТЕПЛО.PRO 75-63-63 нерж.	125-110-110	620/671	461/487	218	7,44 (10,32)
15	75-75-63	Тройник угловой левый ПОЛИМЕРТЕПЛО.PRO 75-75-63 нерж.	125-125-110	626/677	491/516	225	9,04 (13,41)
16	75-40-75	Тройник угловой ПОЛИМЕРТЕПЛО.PRO 75-40-75 нерж.	125-90-125	570/620	397/399	208	6,16 (8,91)
17	75-50-75	Тройник угловой ПОЛИМЕРТЕПЛО.PRO 75-50-75 нерж.	125-100-125	580/630	439/469	213	6,72 (10,16)
18	75-63-75	Тройник угловой ПОЛИМЕРТЕПЛО.PRO 75-63-75 нерж.	125-110-125	590/640	461/487	218	7,44 (10,81)
19	75-75-75	Тройник угловой ПОЛИМЕРТЕПЛО.PRO 75-75-75 нерж.	125-125-125	606/656	491/516	225	9,04 (12,90)
20	90-40-75	Тройник угловой левый ПОЛИМЕРТЕПЛО.PRO 90-40-75 нерж.	140-90-125	645/697	407/409	218	7,44 (11,34)



	Типоразмер (A1-A2-A3)	Обозначение	D1-D2-D3, мм	Lo/L, мм	Lo1/L1, мм	H, мм	Масса*, кг
21	90-50-75	Тройник угловой левый ПОЛИМЕРТЕПЛО.PRO 90-50-75 нерж.	140-100-125	645/697	449/479	223	7,76 (12,35)
22	90-63-75	Тройник угловой левый ПОЛИМЕРТЕПЛО.PRO 90-63-75 нерж.	145-110-125	665/717	471/497	228	8,48 (13,00)
23	90-75-75	Тройник угловой левый ПОЛИМЕРТЕПЛО.PRO 90-75-75 нерж.	145-125-125	681/733	501/526	2354	10,08 (15,09)
24	90-90-75	Тройник угловой левый ПОЛИМЕРТЕПЛО.PRO 90-90-75 нерж.	145-145-125	701/753	530/557	245	11,84 (18,00)
25	90-40-90	Тройник угловой ПОЛИМЕРТЕПЛО.PRO 90-40-90 нерж.	145-90-145	600/654	407/409	218	7,76 (12,81)
26	90-50-90	Тройник угловой ПОЛИМЕРТЕПЛО.PRO 90-50-90 нерж.	145-100-145	610/664	449/479	223	8,00 (13,74)
27	90-63-90	Тройник угловой ПОЛИМЕРТЕПЛО.PRO 90-63-90 нерж.	145-110-145	620/674	471/497	228	8,80 (14,47)
28	90-75-90	Тройник угловой ПОЛИМЕРТЕПЛО.PRO 90-75-90 нерж.	145-125-145	636/690	501/526	235	10,40 (16,56)
29	90-90-90	Тройник угловой ПОЛИМЕРТЕПЛО.PRO 90-90-90 нерж.	145-145-145	656/710	530/557	245	12,16 (19,47)
30	110-40-90	Тройник угловой левый ПОЛИМЕРТЕПЛО.PRO 110-40-90 нерж.	160-90-145	660/710	414/416	225	8,88 (14,51)
31	110-50-90	Тройник угловой левый ПОЛИМЕРТЕПЛО.PRO 110-50-90 нерж.	160-100-145	660/710	456/486	230	9,12 (15,44)
32	110-63-90	Тройник угловой левый ПОЛИМЕРТЕПЛО.PRO 110-63-90 нерж.	160-110-145	690/740	478/504	235	9,92 (16,17)
33	110-75-90	Тройник угловой левый ПОЛИМЕРТЕПЛО.PRO 110-75-90 нерж.	160-125-145	696/746	509/534	243	11,60 (18,34)
34	110-90-90	Тройник угловой левый ПОЛИМЕРТЕПЛО.PRO 110-90-90 нерж.	160-145-145	706/756	538/565	253	12,96 (20,85)
35	110-110-90	Тройник угловой левый ПОЛИМЕРТЕПЛО.PRO 110-110-90 нерж.	160-160-145	730/780	568/591	260	17,28 (25,75)
36	110-40-110	Тройник угловой ПОЛИМЕРТЕПЛО.PRO 110-40-110 нерж.	160-90-160	640/686	414/416	225	9,20 (15,42)
37	110-50-110	Тройник угловой ПОЛИМЕРТЕПЛО.PRO 110-50-110 нерж.	160-100-160	650/696	456/486	230	9,44 (16,34)
38	110-63-110	Тройник угловой ПОЛИМЕРТЕПЛО.PRO 110-63-110 нерж.	160-110-160	660/706	478/504	235	10,24 (17,07)
39	110-75-110	Тройник угловой ПОЛИМЕРТЕПЛО.PRO 110-75-110 нерж.	160-125-160	676/722	509/534	243	11,92 (19,25)
40	110-90-110	Тройник угловой ПОЛИМЕРТЕПЛО.PRO 110-90-110 нерж.	160-145-160	696/742	534/561	250	13,28 (21,75)

	Типоразмер (A1-A2-A3)	Обозначение	D1-D2-D3, мм	Lo/L, мм	Lo1/L1, мм	H, мм	Масса*, кг
41	110-110-110	Тройник угловой ПОЛИМЕРТЕПЛО.PRO 110-110-110 нерж.	160-160-160	710/756	568/591	260	17,60 (26,66)
42	125-40-110	Тройник угловой левый ПОЛИМЕРТЕПЛО.PRO 125-40-110 нерж.	180-90-160	690/737	424/426	235	13,60 (20,96)
43	125-50-110	Тройник угловой левый ПОЛИМЕРТЕПЛО.PRO 125-50-110 нерж.	180-100-160	700/747	466/496	240	13,92 (21,97)
44	125-63-110	Тройник угловой левый ПОЛИМЕРТЕПЛО.PRO 125-63-110 нерж.	180-110-160	720/767	488/514	245	14,72 (22,70)
45	125-75-110	Тройник угловой левый ПОЛИМЕРТЕПЛО.PRO 125-75-110 нерж.	180-125-160	726/773	519/544	253	16,48 (24,95)
46	125-90-110	Тройник угловой левый ПОЛИМЕРТЕПЛО.PRO 125-90-110 нерж.	180-145-160	756/803	544/571	260	17,92 (27,54)
47	125-110-110	Тройник угловой левый ПОЛИМЕРТЕПЛО.PRO 125-110-110 нерж.	180-160-160	770/817	578/601	270	20,64 (30,85)
48	125-125-110	Тройник угловой левый ПОЛИМЕРТЕПЛО.PRO 125-125- 110 нерж.	180-180-160	780/827	602/626	280	24,00 (35,35)
49	125-40-125	Тройник угловой ПОЛИМЕРТЕПЛО.PRO 125-40-125 нерж.	180-90-180	660/708	424/426	235	13,68 (22,19)
50	125-50-125	Тройник угловой ПОЛИМЕРТЕПЛО.PRO 125-50-125 нерж.	180-100-180	670/718	466/496	240	14,00 (23,20)
51	125-63-125	Тройник угловой ПОЛИМЕРТЕПЛО.PRO 125-63-125 нерж.	180-110-180	680/728	488/514	245	14,80 (23,93)
52	125-75-125	Тройник угловой ПОЛИМЕРТЕПЛО.PRO 125-75-125 нерж.	180-125-180	696/744	519/544	253	16,56 (26,18)
53	125-90-125	Тройник угловой ПОЛИМЕРТЕПЛО.PRO 125-90-125 нерж.	180-145-180	716/764	544/571	260	18,00 (28,71)
54	125-110-125	Тройник угловой ПОЛИМЕРТЕПЛО.PRO 125-110- 125 нерж.	180-160-180	730/778	578/601	270	20,72 (32,07)
55	125-125-125	Тройник угловой ПОЛИМЕРТЕПЛО.PRO 125-125- 125 нерж.	180-180-180	750/798	602/626	280	24,08 (36,58)
56	140-40-125	Тройник угловой левый ПОЛИМЕРТЕПЛО.PRO 140-40-125 нерж.	200-90-180	720/769	434/436	245	14,72 (24,06)
57	140-50-125	Тройник угловой левый ПОЛИМЕРТЕПЛО.PRO 140-50-125 нерж.	200-100-180	720/769	476/506	250	15,04 (25,07)
58	140-63-125	Тройник угловой левый ПОЛИМЕРТЕПЛО.PRO 140-63-125 нерж.	200-110-180	740/789	498/524	255	15,92 (25,88)
59	140-75-125	Тройник угловой левый ПОЛИМЕРТЕПЛО.PRO 140-75-125 нерж.	200-125-180	766/815	529/554	263	17,68 (28,13)
60	140-90-125	Тройник угловой левый ПОЛИМЕРТЕПЛО.PRO 140-90-125 нерж.	200-145-180	776/825	558/585	273	19,20 (30,80)

	Типоразмер (A1-A2-A3)	Обозначение	D1-D2-D3, мм	Lo/L, мм	Lo1/L1, мм	H, мм	Масса*, кг
61	140-110-125	Тройник угловой левый ПОЛИМЕРТЕПЛО.PRO 140-110- 125 нерж.	200-160-180	790/839	588/611	280	22,00 (34,18)
62	140-125-125	Тройник угловой левый ПОЛИМЕРТЕПЛО.PRO 140-125- 125 нерж.	200-180-180	810/859	612/636	290	24,80 (38,13)
63	140-140-125	Тройник угловой левый ПОЛИМЕРТЕПЛО.PRO 140-140- 125 нерж.	200-200-180	830/879	636/661	290	26,88 (41,03)
64	140-40-140	Тройник угловой ПОЛИМЕРТЕПЛО.PRO 140-40- 140 нерж.	200-90-200	700/750	434/436	245	15,36 (25,52)
65	140-50-140	Тройник угловой ПОЛИМЕРТЕПЛО.PRO 140-50-140 нерж.	200-100-200	710/760	476/506	250	15,68 (26,53)
66	140-63-140	Тройник угловой ПОЛИМЕРТЕПЛО.PRO 140-63-140 нерж.	200-110-200	720/770	498/524	255	16,56 (27,34)
67	140-75-140	Тройник угловой ПОЛИМЕРТЕПЛО.PRO 140-75-140 нерж.	200-125-200	736/786	529/554	263	18,32 (29,59)
68	140-90-140	Тройник угловой ПОЛИМЕРТЕПЛО.PRO 140-90- 140 нерж.	200-145-200	756/806	558/585	273	19,84 (32,26)
69	140-110-140	Тройник угловой ПОЛИМЕРТЕПЛО.PRO 140-110- 140 нерж.	200-160-200	770/820	588/611	280	22,64 (35,65)
70	140-125-140	Тройник угловой ПОЛИМЕРТЕПЛО.PRO 140-125- 140 нерж.	200-180-200	790/840	612/636	290	27,52 (41,67)
71	140-140-140	Тройник угловой ПОЛИМЕРТЕПЛО.PRO 140-140- 140 нерж.	200-200-200	810/860	636/661	290	27,52 (42,50)
72	160-40-140	Тройник угловой левый ПОЛИМЕРТЕПЛО.PRO 160-40- 140 нерж.	225-90-200	775/825	447/449	258	18,24 (28,58)
73	160-50-140	Тройник угловой левый ПОЛИМЕРТЕПЛО.PRO 160-50-140 нерж.	225-100-200	775/825	489/519	263	18,64 (29,67)
74	160-63-140	Тройник угловой левый ПОЛИМЕРТЕПЛО.PRO 160-63-140 нерж.	225-110-200	785/835	511/537	268	19,52 (30,48)
75	160-75-140	Тройник угловой левый ПОЛИМЕРТЕПЛО.PRO 160-75-140 нерж.	225-125-200	801/851	541/566	275	21,36 (32,81)
76	160-90-140	Тройник угловой левый ПОЛИМЕРТЕПЛО.PRO 160-90-140 нерж.	225-145-200	821/871	570/597	285	22,96 (35,56)
77	160-110-140	Тройник угловой левый ПОЛИМЕРТЕПЛО.PRO 160-110- 140 нерж.	225-160-200	855/905	601/624	293	25,84 (39,02)
78	160-125-140	Тройник угловой левый ПОЛИМЕРТЕПЛО.PRO 160-125- 140 нерж.	225-180-200	855/905	625/649	303	28,80 (43,13)
79	160-140-140	Тройник угловой левый ПОЛИМЕРТЕПЛО.PRO 160-140- 140 нерж.	225-200-200	875/925	649/674	303	29,76 (44,92)
80	160-160-140	Тройник угловой левый ПОЛИМЕРТЕПЛО.PRO 160-160- 140 нерж.	225-225-200	901/951	692/717	325	34,56 (49,89)

	Типоразмер (A1-A2-A3)	Обозначение	D1-D2-D3, мм	Lo/L, мм	Lo1/L1, мм	H, мм	Масса*, кг
81	160-40-160	Тройник угловой ПОЛИМЕРТЕПЛО.PRO 160-40-160 нерж.	225-90-225	730/780	447/449	258	18,08 (28,60)
82	160-50-160	Тройник угловой ПОЛИМЕРТЕПЛО.PRO 160-50-160 нерж.	225-100-225	740/790	489/519	263	18,48 (29,68)
83	160-63-160	Тройник угловой ПОЛИМЕРТЕПЛО.PRO 160-63-160 нерж.	225-110-225	750/800	511/537	268	19,36 (30,49)
84	160-75-160	Тройник угловой ПОЛИМЕРТЕПЛО.PRO 160-75-160 нерж.	225-125-225	766/816	541/566	275	21,28 (32,91)
85	160-90-160	Тройник угловой ПОЛИМЕРТЕПЛО.PRO 160-90-160 нерж.	225-145-225	786/836	567/594	285	22,80 (35,57)
86	160-110-160	Тройник угловой ПОЛИМЕРТЕПЛО.PRO 160-110- 160 нерж.	225-160-225	800/850	601/624	293	25,68 (39,04)
87	160-125-160	Тройник угловой ПОЛИМЕРТЕПЛО.PRO 160-125- 160 нерж.	225-180-225	820/870	625/649	303	28,64 (43,15)
88	160-140-160	Тройник угловой ПОЛИМЕРТЕПЛО.PRO 160-140- 160 нерж.	225-200-225	840/890	649/674	313	29,60 (44,93)
89	160-160-160	Тройник угловой ПОЛИМЕРТЕПЛО.PRO 160-160- 160 нерж.	225-225-225	866/916	692/717	325	34,40 (49,91)

\* В скобках указана масса изделия в комплекте с гильзами и втулками полимерными

\*\* В таблице приведены характеристики тройников угловых левых. Тройники угловые правые имеют аналогичную конструкцию и отличаются только направлением ответвления относительно основного трубопровода. Размерные характеристики тройников угловых левых соответствуют аналогичным характеристикам тройников угловых правых.

Условное обозначение изделия состоит из:

- наименования — «тройник угловой», «тройник угловой левый», «тройник угловой правый»;
- торгового наименования — «ПОЛИМЕРТЕПЛО.PRO»;
- типоразмера, соответствующего типоразмерам фитингов на торцах изделия, перечисленных через символ «-» (A1-A2-A3);
- слова «нерж.» — указателя на изготовление изделия из нержавеющей стали.

Пример обозначения в заказной спецификации:

Теплоизолированный тройник ПОЛИМЕРТЕПЛО.PRO с ответвлением вверх вправо по отношению к основному трубопроводу, изготовленный из нержавеющей стали, для соединения трубопроводов ИЗОПРОФЛЕКС-115А с типоразмерами напорной трубы 110, 63 и 110 (A1, A2 и A3 соответственно):

- *Тройник угловой ПОЛИМЕРТЕПЛО.PRO 110-63-110 нерж. — 1 шт*

Теплоизолированный тройник ПОЛИМЕРТЕПЛО.PRO с ответвлением вверх влево по отношению к основному трубопроводу, изготовленный из нержавеющей стали, для соединения трубопроводов ИЗОПРОФЛЕКС-115А с типоразмерами напорной трубы 110, 63 и 90 (A1, A2 и A3 соответственно):

- *Тройник угловой левый ПОЛИМЕРТЕПЛО.PRO 110-63-90 нерж. — 1 шт*